

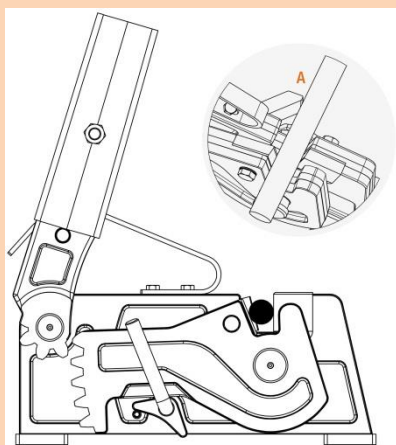

Ручные станки **Kapriol** предназначены для резки стальных арматурных прутьев и проволоки. Изготовлены из высококачественной **шведской стали**, способны выдержать максимальную нагрузку!

100% итальянское производство!

✓ Компоненты станков Kapriol **получены путем горячей штамповки**, обеспечивает станкам отличную механическую прочность, устраняются возможные внутренние дефекты в металле.



ЛЕГКИЙ РЕЗ! Специальный приводной механизм позволяет станкам Kapriol значительно облегчить резку

ДОЛГИЙ СРОК СЛУЖБЫ НОЖЕЙ! Износостойкие и острые ножи изготовлены из высоколегированной стали с последующей термообработкой

ВЫСОКАЯ ПРОЧНОСТЬ! Корпус выполнен из кованой стали, обеспечивает исключительную жесткость и устойчивость станка

НАДЕЖНОСТЬ СОЕДИНЕНИЙ! Все крепежные элементы изготовлены из закаленной стали

ОСОБЕННОСТИ:

- Рубка арматуры классом до $N=1000 \text{ Н/мм}^2$
- Кованое основание
- Штифты оснащены смазочными ниппелями
- Термически обработанные сменные ножи с несколькими рабочими гранями
- Крепежные элементы из каленной стали
- Минимальная затрата усилий, благодаря рычажной системе
- Удобная система регулировки сведения ножей
- Съёмная ручка



ТЕХНИЧЕСКИЕ ХАРАКТЕРИСТИКИ:

МОДЕЛЬ	ДИАМЕТР ПРУТКА	МАССА	УСИЛИЕ	РАЗМЕР (Ш×Д×Г)	ДЛИНА РУЧКИ
Kapriol 22	max Ø -22 мм	13 кг	18 кг	12×35×23 см	145 см
Kapriol 28	max Ø -28 мм	28 кг	30 кг	19×44×19 см	180 см
Kapriol 32	max Ø -32 мм	48 кг	43 кг	19×48×20 см	200 см



Сменные ножи доступны в продаже. Наличие на складе в Москве.

РУКОВОДСТВО

1. Держите все части тела подальше от движущихся деталей. Избегайте приближать любые части своего тела к резцам и механизмам.
2. Используйте станок согласно заявленным техническим характеристикам.
3. Площадка станка должна быть надежно закреплена болтами на рабочем столе.
4. Проверяйте наличие повреждений на ножах. Сколы на гранях ножей не допустимы для работы. Детали, которые повреждены, должны быть правильно отремонтированы или заменены.
5. Носите подходящую одежду. Не надевайте свободную одежду, перчатки, галстуки, кольца, браслеты или другие ювелирные украшения, которые могут попасть в движущиеся детали. Рекомендуется надевать нескользящую обувь. Надевайте специальную защиту для волос, чтобы скрыть длинные волосы.
6. Всегда используйте защитные очки. Также используйте защитную маску для лица.
7. Не перенапрягайтесь. Всегда выбирайте устойчивую опору для ног и сохраняйте равновесие.
8. Тщательно обслуживайте инструмент. Держите инструмент в чистоте. Для оптимальной работы смазывайте точки вращения раз в неделю.
9. Не используйте станок для тех целей, для которых он не предназначен.
10. Держите рабочее место в чистоте. Беспорядок на верстаке способствует несчастным случаям.

*Примечание: Спецификация данной инструкции является общей информацией.